







AVANTECH

Capacidade até 150kg

GARFO Fabricado com estrutura interna em aço por peças injetadas em material termoplástico para diminuir a entrada de poeira e facilitar a limpeza sem tirar o rodízio de serviço. Possui um sistema de freio que ao acionar trava freio de giro e da roda nos quatro rodízios ao mesmo tempo, além da trava direcional para manobras em locais de difícil acesso.

RODA UP - Poliuretano Termoplástico. Dureza: 90 Shore A. (-20°C a +70°C) Produzidas com revestimento em poliuretano termoplástico elastollan e núcleo em polipropileno copolímero recicláveis. Ideais para quem procura excelente capacidade de carga alinhada a uma ótima proteção do piso com baixo ruído no deslocamento, proporcionam excelente resistência a abrasão e impactos. Resistentes a graxas, óleos minerais e alguns ácidos. A velocidade de trabalho indicada é até 4 km/h.



Referência	 (mm)	 (mm)	 (mm)	Rodagem	Espiga	Ângulo de Giro do freio	Tipo de Garfo	 KG	 (mm)	 (mm)
AVTS 125 UPE E28 GL	125	32	-	SIMPLES	E28	-	GIRO LIVRE	150	158	100
AVTS 125 UPE E28.100 G30 FT					E28.100	30°	FREIO TOTAL			
AVTS 125 UPE E28.100 G30 DF						45°	DIRECIONAL E FREIO TOTAL			
AVTS 125 UPE E28.100 G45 FT							FREIO TOTAL			
AVTS 125 UPE E28.100 G45 DF						DIRECIONAL E FREIO TOTAL				
AVTS 125 UPE E32 GL	125	32	-	SIMPLES	E32	-	GIRO LIVRE			
AVTS 125 UPE E32.50 G30 FT					E32.50	30°	FREIO TOTAL			
AVTS 125 UPE E32.50 G30 DF						45°	DIRECIONAL E FREIO TOTAL			
AVTS 125 UPE E32.50 G45 FT							FREIO TOTAL			
AVTS 125 UPE E32.50 G45 DF						DIRECIONAL E FREIO TOTAL				
AVTS 150 UPE E28 GL	150	32	-	SIMPLES	E28	-	GIRO LIVRE	183	120	
AVTS 150 UPE E28.100 G30 FT					E28.100	30°	FREIO TOTAL			
AVTS 150 UPE E28.100 G30 DF						45°	DIRECIONAL E FREIO TOTAL			
AVTS 150 UPE E28.100 G45 FT							FREIO TOTAL			
AVTS 150 UPE E28.100 G45 DF						DIRECIONAL E FREIO TOTAL				
AVTS 150 UPE E32 GL	150	32	-	SIMPLES	E32	-	GIRO LIVRE			
AVTS 150 UPE E32.50 G30 FT					E32.50	30°	FREIO TOTAL			
AVTS 150 UPE E32.50 G30 DF						45°	DIRECIONAL E FREIO TOTAL			
AVTS 150 UPE E32.50 G45 FT							FREIO TOTAL			
AVTS 150 UPE E32.50 G45 DF						DIRECIONAL E FREIO TOTAL				
AVTS 200 UPE E28 GL	200	35	-	SIMPLES	E28	-	GIRO LIVRE	230	160	
AVTS 200 UPE E28.100 G30 FT					E28.100	30°	FREIO TOTAL			
AVTS 200 UPE E28.100 G30 DF						45°	DIRECIONAL E FREIO TOTAL			
AVTS 200 UPE E28.100 G45 FT							FREIO TOTAL			
AVTS 200 UPE E28.100 G45 DF						DIRECIONAL E FREIO TOTAL				
AVTS 200 UPE E32 GL	200	35	-	SIMPLES	E32	-	GIRO LIVRE			
AVTS 200 UPE E32.50 G30 FT					E32.50	30°	FREIO TOTAL			
AVTS 200 UPE E32.50 G30 DF						45°	DIRECIONAL E FREIO TOTAL			
AVTS 200 UPE E32.50 G45 FT							FREIO TOTAL			
AVTS 200 UPE E32.50 G45 DF						DIRECIONAL E FREIO TOTAL				
AVTD 150 UPE E28 GL	150	-	80	DUPLO	E28	-	GIRO LIVRE	175	128	
AVTD 150 UPE E28.100 G30 FT					E28.100	30°	FREIO TOTAL			
AVTD 150 UPE E28.100 G30 DF						45°	DIRECIONAL E FREIO TOTAL			
AVTD 150 UPE E28.100 G45 FT							FREIO TOTAL			
AVTD 150 UPE E28.100 G45 DF						DIRECIONAL E FREIO TOTAL				
AVTD 150 UPE E32 GL	150	-	80	DUPLO	E32	-	GIRO LIVRE			
AVTD 150 UPE E32.50 G30 FT					E32.50	30°	FREIO TOTAL			
AVTD 150 UPE E32.50 G30 DF						45°	DIRECIONAL E FREIO TOTAL			
AVTD 150 UPE E32.50 G45 FT							FREIO TOTAL			
AVTD 150 UPE E32.50 G45 DF						DIRECIONAL E FREIO TOTAL				

Modelos



125 Simples

150 Simples

150 Simples

150 Duplo

150 Duplo

200 Simples

Fixações

Giro do Freio

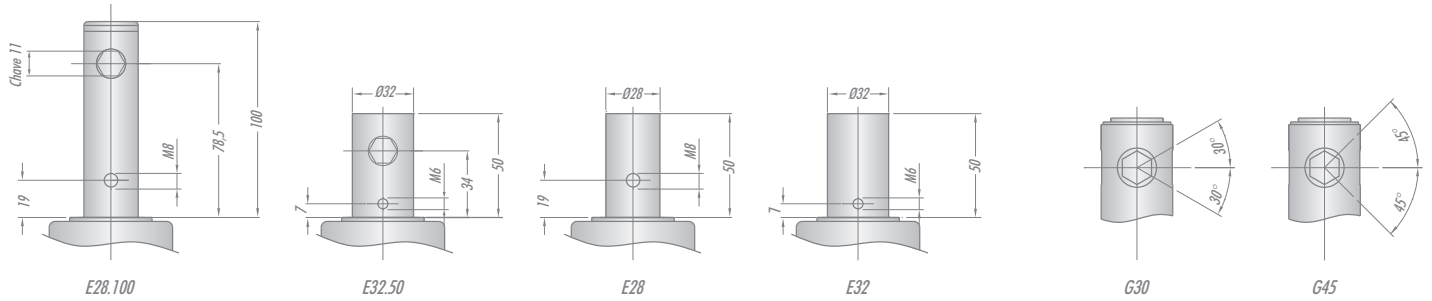

Acessórios

Cabeçotes



Alavanca



Pedal

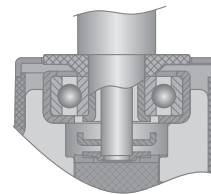

Duplo

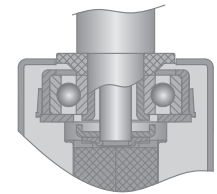

Simples

Esquema de Montagem

